

感震ロック調節方法(旧仕様)

09.10 お客さま相談センター作成

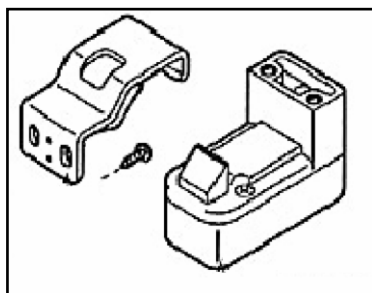

'98 ~ '05.01までの仕様
【感震ロック品番】
NKP5069(OVA以外)
NKP5169(OVAのみ)

対応シリーズ

ベーシック・ネオ
アコルト
アコルト
ベーシック・ネオ
ティラレ
アコルト
OVA
ベーシック・イスト
ピアッセ
ピアッセ・アイズ
グランピアッセ(2004)
イスト(2004)

●感震ロック（扉受け金具）の調節

以下の要領で調節を行ってください。

① 取付位置

扉の調節後、感震ロック本体と扉受け金具が図のように正常な収まりになっているか確認します。

※正確に調節されていないとユニット（天板）や感震ロック本体に受け金具が当たり、正常に作動しない場合があります。

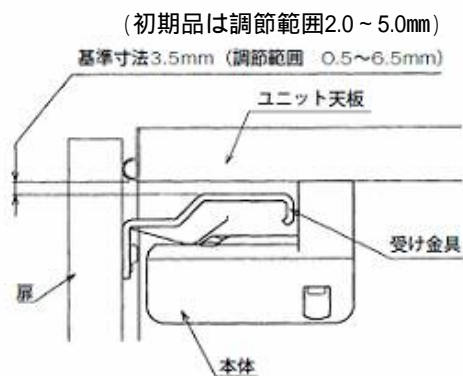

② 調節方法

扉受け金具を固定しているねじをゆるめ、長穴の範囲内（上下±3mm）で調節し、固定ねじを締め付けます。(初期品は調節範囲上下±1.5mm)
※調節完了後の固定ねじの締付けは、ねじを空転させないように十分注意してください。

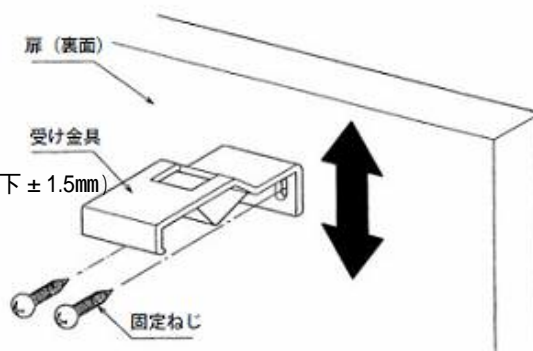

■通常のロック解除方法で開かない場合の解除について

- ① 感震ロック受け金具が感震ロック本体に当たるまで扉をゆっくり開きます。
- ② 扉とユニット本体のすき間から平らな薄い板（ものさし）等で感震ロック本体のツメ部を下方へ押し、扉を開きます。
- ③ 扉が開いたら扉裏面の受け金具を『感震ロック（扉受け金具）の調節』に基づき調節します。

